

# Euro-200TE

## Snabbguide



[origum@origum.se](mailto:origum@origum.se)  
[www.origum.se](http://www.origum.se)



Vid problem med kassaregistret kontakta den återförsäljare som du köpt kassan av.

Är man inte nöjd med den support återförsäljaren ger, kan man via dem köpa ett flertal olika servicetjänster så som:

- HelpDesk-tjänst i 12 eller 36 månader - telefonsupport.
- Efterkonfiguration av kassaregistret.
- Servicekontrakt - 36 månaders serviceavtal.
- Försäkring med på-platsen serviceavtal – 36 månaders serviceavtal, 12 månaders allriskförsäkring samt återställningsgaranti.

## VIKTIGT

I de fall där kassaregistret slutar fungera och betalningar inte kan registreras måste detta anmälas till Skatteverket, dock behöver de inte meddelas när kassan börjar användas igen.

## Avbryt kortköp

1. Slå in varorna som skall betalas med kort som vanligt.
2. Tryck  KORT. På displayen visas "SUBTOTAL (KORT)". Tryck KORT igen.
3. På displayen visas "Sätt i/Dra kort".  
Be kunden sätta i chipet eller dra kortet i betalterminalen.
4. När kunden dragit kortet visas "Kod+OK" i displayen.  
Be kunden mata in sin kod och bekräfta med OK på betalterminalen.
5. En felkod visas på displayen. Den talar om i klartext vad felet är. Därefter kommer texten "BETALSÄTT EJ ACCEPTERAT REPETERA J (KR)/ N (CL)".
6. Svar J =  KORT görs ett nytt försök att kommunicera med betalterminalen. För att annullera, göra om köpet till kontantbetalning eller till ett tvingade kortköp. Tryck N =  CL.
7. På kassaregistret kommer texten "Utföra Betalning i Kredit"  
Då gör man ett tvingande kortköp trots att ingen kommunikation med kortterminalen finns.
  - 7.1. Svarar man J =  KORT skivs det ut ett kvitto på kortbetalning från kassaregistret.
  - 7.2. Svarar man N =  CL visas "0.00" i displayen tryck då  SUMMA. I displayfönstret visas nu subtotal av köpet.
    - 7.2.1. Vill man ta kontant betalning av köpet trycker man  KONTANT och kvitto med kontant betalning skrivs ut.
    - 7.2.2. Vill man annullera hela kvittot tryck  FEL och sedan  SUMMA. Ett annulleringskvitto skrivs ut. Annullerade kvitton kommer registreras i Z-dagsrapporten under rubriken Annullera men räknas ej med i dagens försäljning.

## Återköp av varor med återbetalning på kundes kort

1. För att göra ett återköp av varor tryck  SKIFT  RETUR och slå in de varor som skall returneras med rätt pris.
2. Tryck  KORT. På displayen visas "Subtotal (Kort)". Tryck KORT igen.
3. På displayen visas "Sätt i/Dra kort".  
Be kunden sätta i chipet eller dra kortet i betalterminalen.
4. När kunden dragit kortet visas "Kod+OK" i displayen.  
Be kunden mata in sin kod och bekräfta med OK på betalterminalen.
5. Terminalen ringer upp och bekräftar att transaktionen är OK.
6. Kvitto skrivs ut på betalterminal och kassaregister.

Version 1.2.

Utgiven i januari 2011.







Får ej kopieras eller mångfaldigas utan utgivarens tillstånd.

© Origum Distribution AB.

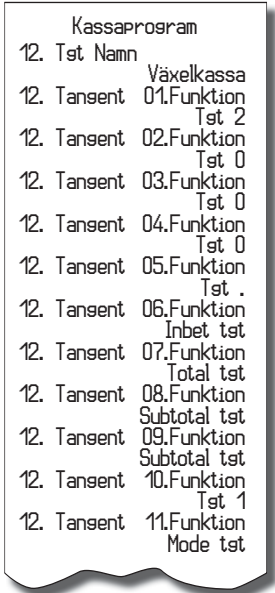
## Inslagen växelkassa

Vill man istället koppla en tangent på det utökade tangentbordet till att registrera förinställd växelkassa gör man på följande sätt.

I exemplet vill man koppla tangent nummer 12 till att registrera 2 000 kr som växelkassa.

| Procedur   | Display                        | Kvitto   |
|--|--------------------------------|--|
|             | 12/12/2009<br>P 12:00:00       |  <p>Kassaprogram<br/>12. Tst Namn Växelkassa<br/>12. Tansent 01.Funktion Tst 2<br/>12. Tansent 02.Funktion Tst 0<br/>12. Tansent 03.Funktion Tst 0<br/>12. Tansent 04.Funktion Tst 0<br/>12. Tansent 05.Funktion Tst .<br/>12. Tansent 06.Funktion Inbet tst<br/>12. Tansent 07.Funktion Total tst<br/>12. Tansent 08.Funktion Subtotal tst<br/>12. Tansent 09.Funktion Subtotal tst<br/>12. Tansent 10.Funktion Tst 1<br/>12. Tansent 11.Funktion Mode tst</p> |
| Tangent 1  | 1. Tgt Namn                    |  |
| Växelkassa  | Total tgt<br>01.Funktion       |  |
|             | <Tryck Tangent><br>01.Funktion |  |
|             | <Tryck Tangent><br>06.Funktion |  |
|             | <Tryck Tangent><br>09.Funktion |  |
|             | <Tryck Tangent><br>11.Funktion |  |
| Tangent 1  | 2. Tgt Namn                    |  |
|             | 12/12/2009<br>P 12:00:00       |  |

## ANVÄNDNING AV BETALTERMINAL

Euro-200TE går att beloppkoppla med Nets betalterminaler i5100 och i7910.

### Vanlig betalning

- Slå in varorna som skall betalas med kort som vanligt.
- Tryck  KORT. På displayen visas "SUBTOTAL <KORT>". Tryck KORT igen.
- På displayen visas "Sätt i/Dra kort".  
Be kunden sätta i chipet eller dra kortet i betalterminalen.
- När kunden dragit kortet visas "Kod+OK" i displayen.  
Be kunden mata in sin kod och bekräfta med OK på betalterminalen.
- Terminalen ringer upp och bekräftar att transaktionen är OK.
- Kvitto skrivs ut på betalterminal och kassaregister.

## INNEHÅLLSFÖRTECKNING

|   |    |
|---|----|
| ARBETE I REGISTRERINGSLÄGET .....                                 | 4  |
| Biträdeslogin .....   | 4  |
| Tangenter för att avsluta köp .....                               | 4  |
| Registrering vid användning av varugrupper .....                  | 4  |
| PLU registrering .....  | 5  |
| Rättelser, felslag och returerna .....                            | 6  |
| Rabatter .....  | 7  |
| Priskoll utan registrering .....                                  | 7  |
| Inbetalning - Växelkassa .....                                    | 8  |
| Uttag ur kassan .....   | 8  |
| Byte av valuta .....  | 9  |
| KASSAREGISTRETS MENY .....  | 9  |
| RAPPORTER .....   | 10 |
| BYTE AV KVITTORULLE .....   | 12 |
| PROGRAMMERING AV PLU ELLER VGR .....                              | 13 |
| Ny PLU .....  | 13 |
| Ny varugrupp .....  | 15 |
| PROGRAMMERING AV TANGENTERNA PÅ DET<br>UTÖKADE TANGENTBORDET..... | 16 |
| Utskrift av rapport .....   | 17 |
| Inslagen växelkassa .....   | 18 |
| ANVÄNDNING AV BETALTERMINAL .....                                 | 18 |
| Vanlig betalning .....  | 18 |
| Avbryt kortköp .....  | 19 |
| Återköp av varor med återbetalning på kundes kort ....            | 19 |

Tack för att du har valt Euro-200TE elektroniskt kassaregister!  
Denna snabbguide beskriver kassaregistrets enklaste funktioner. För ytterligare information, vänligen läs den tillhörande användarmanualen.

**Tips:**  
Kassaregistret måste vara kopplat till kontrollenheten, CleanCash, för att fungera i registrerings- och övningsläget.

## ARBETE I REGISTRERINGSLÄGET

Funktionerna som beskrivs i följande kapitel används i registreringsläget (R-mode). Alla finansiella transaktioner sparas i kontrollenheten när man arbetar i detta läge och kan inte raderas därifrån. Man kan först träna på registrering i övningsläget (T-mode), då sparas ingen data i minnet.

**Tips:**  
Om en tangent har två funktioner väljs den övre genom att först trycka på SHIFT.

## Biträdeslogin

För att logga in, tryck först på tangenterna, skriv sedan in ditt numeriska lösenord och bekräfta genom att trycka på knapparna igen. De fabriksinställda lösenorden är biträdesnumren (1 för det första...6 för det sjätte). Om ett felaktigt lösenord skrivs in, piper kassaregistret och fortsätter vara låst, tryck då på för att komma tillbaka till inloggningsdisplayen.

För att logga ut från kassaregistret och därmed låsa det, trycker man enkelt på tangenterna. När kassaregistret är låst kan man inte registrera något eller öppna kassalådan.

## Tangenter för att avsluta köp

Betalningsmetoden för varje försäljning kan vara KONTANT, KORT, CHECK eller en kombination av dessa. Innan man trycker på tangenten för att avsluta köpet, är det möjligt att trycka SUMMA för att se summan av köpet och notera det belopp som kunden skall betala. Om den inslagna summan inte täcker försäljningsbeloppet kommer den resterande summan visas på displayen.

## Registrering vid användning av varugrupper

Varugrupper är olika kategorier där artiklar med samma momsnivå eller liknande egenskaper ingår (exempelvis mejeri, bageri, tidningar etc.). Varugrupper används för att lättare följa försäljningen.

Man kan registrera varugrupper på flera olika sätt:

1. Tryck endast in den berörda varugruppstangenten - (för detta krävs det att varugruppen har ett förprogrammerat pris).
2. Skriv in priset och tryck sedan på berörd varugruppstangent.
3. Slå in varans pris och tryck sedan på berörd tangent på det utökade tangentbordet.

## Utskrift av rapport

Man kan även programmera så att en tangent på det utökade tangentbordet är kopplat till utskriften av en rapport.

Exempel: Man vill att tangent nr 5 på det utökade tangentbordet ska skriva ut en periodisk totalrapport.

| Procedur  | Display                        | Kvitto |
|-----------|--------------------------------|--------|
|           | 12/12/2009<br>P 12:00:00       |        |
| Tangent 5 | 5. Tgt Namn                    |        |
| Z-rapport | Total tgt<br>01.Funktion       |        |
|           | <Tryck Tangent><br>01.Funktion |        |
|           | <Tryck Tangent><br>03.Funktion |        |
|           | <Tryck Tangent><br>07.Funktion |        |
|           | <Tryck Tangent><br>09.Funktion |        |
| Tangent 5 | 6. Tgt Namn                    |        |
|           | 12/12/2009<br>P 12:00:00       |        |

Kassaprogram

05. Tst Namn Z-rapport

05. Tansent 01.Funktion Tst 3

05. Tansent 02.Funktion Mode tst

05. Tansent 03.Funktion Total tst

05. Tansent 04.Funktion Tst 3

05. Tansent 05.Funktion Mode tst

05. Tansent 06.Funktion Skift tst





05. Tansent 07.Funktion Utbet tst

05. Tansent 08.Funktion Tst 1







05. Tansent 09.Funktion Mode tst

## PROGRAMMERING AV TANGENTERNA PÅ DET UTÖKADE TANGENTBORDET





Programmera knapparna på det utökade tangentbordet genom att följa denna lista:

1. Börja genom att trycka  för att gå in i programmeringsläget.
2. Tryck på den tangenten du vill programmera.
3. Displayen visar då den programmerbara tangentens ID-nummer och det nuvarande namnet på tangenten.
4. Skriv in ett nytt namn och bekräfta med  (SUMMA) tangenten.
5. Tryck sedan på  (GÅNGER) tangenten för att komma in i programmeringsläget för tangenten.
6. Därefter skriver du in den/de PLUerna eller VGRerna som du vill koppla till tangenten. Man kan koppla flera olika PLUer eller VGRer till samma tangent.
7. När du kopplat alla önskade PLUer eller VGRer till tangenten, tryck då på den valda tangenten igen för att avsluta programmeringen.
8. Tryck sedan på  (KONTANT) tangenten för att gå ur läget.

Exempel: Man vill koppla den programmerbara tangenten nr 8 till PLU1 och PLU3.

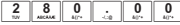
| Procedur  | Display                        | Kvitto                             |
|---|--------------------------------|------------------------------------|
|                  | 12/12/2009<br>P 12:00:00       | Kassaprogram                       |
| Tangent 8   | 8. Tgt Namn                    | 36. Tgt Namn<br>PLU 1 och PLU 3    |
| PLU 1 och PLU 3  | Total tgt<br>01.Funktion       | 36. Tansent 01.Funktion<br>Tgt 1   |
|                | <Tryck Tangent><br>01.Funktion | 36. Tansent 02.Funktion<br>PLU tgt |
|                | <Tryck Tangent><br>03.Funktion | 36. Tansent 03.Funktion<br>Tgt 3   |
|                | <Tryck Tangent><br>05.Funktion | 36. Tansent 04.Funktion<br>PLU tgt |
| Tangent 8   | 9. Tgt Namn                    |                                    |
|                | 12/12/2009<br>P 12:00:00       |                                    |

I exemplet nedan visas det andra sättet.





| Procedur  | Display                | Kvitto  |
|---|------------------------|---|
|  | PRIS<br>280.00         | Restaurang =280.00<br>SUBTOTAL 280.00   |
|  | Restaurang<br>280.00   | Avrundning 0.00<br>Brutto MOMS 25% 280.00<br>Netto MOMS 25% 224.00<br>MOMS 25% 56.00<br>Total NETTO 224.00<br>Total MOMS 56.00<br>Totalt SEK 280.00 |
|  | SUBTOTAL<br>280.00 SEK |   |
|  | KONTANT<br>280.00 SEK  | Kontant SEK 300.00<br>Tillbaka SEK 20.00  |

### Tips:

Om kunden köper flera likadana varor kan man antingen slå in antalet varor, trycka på  gånger tangenten och sedan slå in varugruppen som vanligt. Man kan även trycka på VGR tangenten igen för att slå in den senast inslagna varugruppen.

### PLU registrering

Med PLUer kan man koppla en specifik artikel till ett nummer. Dessa PLU-nummer programmeras sedan med särskild information om produkten: namn, pris, moms, etc., som sedan registreras både på kvittot och i kassaregistret. Registreringen av PLUer sker på liknande sätt som vid varugrupper, dock skriver man först in PLU numret och pressar sedan  PLU tangenten. Exempel: En kund vill köpa en mjölk (PLU 1) och ett paket smör (PLU 2) och betala kontant.

| Procedur  | Display               | Kvitto  |
|---|-----------------------|---|
|  | 1*Mjölk<br>7.00       | Mjölk =7.00<br>Smör =10.00<br>SUBTOTAL 17.00  |
|  | 1*Smör<br>10.00       | Avrundning 0.00<br>Brutto MOMS 25% 17.00<br>Netto MOMS 25% 13.60<br>MOMS 25% 3.40<br>Total NETTO 13.60<br>Total MOMS 3.40<br>Totalt SEK 17.00 |
|  | SUBTOTAL<br>17.00 SEK |   |
|  | KONTANT<br>17.00 SEK  | Kontant SEK 17.00   |

För att använda en PLUs andra programmerade pris eller momssats måste man först trycka på  (MOMS SKIFT) tangenten, då kommer texten SHIFT PRIS visas på displayen. Alla PLUer som nu skrivs in använder sitt andra

inlagda pris/moms. För att gå ur läget, tryck på **CL** CLEAR tangenten, då försvinner även texten på displayen.

### Rättelser, felslag och returer

Slår du in felaktiga siffror kan du enkelt radera dessa genom att trycka på **CL** CLEAR tangenten.

Om man har slagit in fel vara eller om kunden ändrar sig mitt i köpet kan man använda sig av återköpsfunktionen:

Vid radering av den senast inslagna varan trycker man på **RETUR FEL** FELSLAG tangenten.

För att göra ett felslag på tidigare inslagen vara använder man tangenterna **SKIFT EXP S** för att bläddra mellan varorna. Tryck på **RETUR FEL** FELSLAG tangenten för att bekräfta borttagandet av vald vara.

Exemplet nedan visar hur man gör ett felslag på en tidigare inslagen vara.

| Procedur                            | Display              | Kvitto   |
|-------------------------------------|----------------------|--|
| <b>3</b> <b>PLU</b>                 | Bröd<br>15.00        | Bröd =15.00<br>Smör =10.00<br>FELSLAG<br>Bröd =-15.00<br>SUBTOTAL 280.00<br>-----<br>Avrundning 0.00<br>Brutto MOMS 25% 10.00<br>Netto MOMS 25% 8.00<br>MOMS 25% 2.00<br>Total NETTO 8.00<br>Total MOMS 2.00<br>Totalt SEK 10.00<br>-----<br>Kontant SEK 10.00 |
| <b>2</b> <b>PLU</b>                 | Smör<br>10.00        |  |
| <b>SKIFT EXP S</b> (Bläddringsläge) | (2) Smör<br>10.00    |  |
| <b>SKIFT EXP S</b>                  | (1) Bröd<br>15.00    |  |
| <b>RETUR FEL</b>                    | FELSLAG<br>-15.00    |  |
| <b>KONTANT</b>                      | KONTANT<br>10.00 SEK |  |

Om en kund vill returnera en vara efter avslutat köp gör man detta på ett separat kvitto. Man trycker **SKIFT RETUR FEL** för att komma in i ett RETUR läge, därefter gör man som en vanlig försäljning och slår precis så som man gjort på den tidigare försäljning som nu ska returneras.

### Ny varugrupp

Här nedan beskrivs hur man programmerar en ny varugrupp:

1. [4][MODE]
2. Valfri VGR tangent
3. Skriv in priset du vill ha, [SUMMA]
4. Ändra VGR flagga (se nedan), [SUMMA]
5. Skriv in PLU namn, [SUMMA]
6. Tryck [KONTANT] för att gå ur programmeringsläget

### Vgr flagga

| Nr | Förinställt värde | Betydelse   | Värden   |
|----|-------------------|---|--|
| 1  | 1                 | Tilldela moms nivå till varugruppen               | 1 - moms nivå 1<br>2 - moms nivå 2<br>3 - moms nivå 3<br>4 - moms nivå 4   |
| 2  | 0                 | Typ av varugrupp                                  | 1 - normal<br>2 - enskild vara   |
| 3  | 0                 | Negativ varugrupp                                 | 0 - nej<br>1 - ja  |
| 4  | 3                 | Försäljningsfunktion                              | 0 - försäljning förbjuden<br>1 - öppet pris (man måste själv slå in ett pris)<br>2 - fast pris (förprogrammerat pris)<br>3 - 1+2 (man kan både använda ett förprogrammerat pris och själv skriva in ett pris manuellt) |
| 5  | 8                 | HALO gräns, max 8 (högsta tillåtna antal siffror) | 1-8  |

## PLU flagga 2

| Nr  | Förinställt värde | Betydelse  | Värden   |
|-----|-------------------|--|--|
| 1-2 | 00                | Registrerar försäljning av en annan PLU vid försäljningen av det faktiska PLU (länkad PLU) | 00 - ingen länkad PLU<br>01 - PLU nummer 1001 är länkad<br>02-15 - PLU 1002-1015 är länkad |
| 3   | 1                 | Tilldelad försäljningsenhet  | 1 - 5 - m<br>2 - st 6 - m <sup>2</sup><br>3 - kg 7 - fls<br>4 - l 8 - pkt                  |
| 4   | 0                 | PLU lagerinformation på PLU rapport  |  |
| 5   | 1                 | Möjlighet till försäljning av PLU då lagersaldot är negativt                               | 0 - nej<br>1 - ja  |
| 6   | 1                 | Delad prissättningsmöjlighet   |  |
| 7   | 8                 | HALO gräns, max 8 (högsta tillåtna antal siffror)  | 1-8  |

I exemplet nedanför vill man programmera PLU 8 till att vara Tvål, kosta 14.00 kr, ha 25% moms, tillhöra varugrupp 1 och vara öppen för både förprogrammerat och inskrivet pris.

| Procedur  | Display                  | Kvitto                                 |
|---|--------------------------|--|
| <input type="button" value="4"/> <input type="button" value="MODE"/>  | 12/12/2009<br>P 12:00:00 |  |
| <input type="button" value="8"/> <input type="button" value="PLU"/>   | 8 PLU PRIS 1             | Kassaprogram<br>0008. PLU PRIS 1 14.00 |
| <input type="button" value="1"/> <input type="button" value="4"/> <input type="button" value="0"/> <input type="button" value="0"/> <input type="button" value="SUMMA"/>  | 8 PLU MOMS 1             | 0008. PLU MOMS 1 25.00%                |
| <input type="button" value="1"/> <input type="button" value="SUMMA"/> <input type="button" value="SUMMA"/> <input type="button" value="SUMMA"/>   | 8 PLU FLAG 1             | 0008. PLU FLAG1 01003                  |
| <input type="button" value="0"/> <input type="button" value="1"/> <input type="button" value="0"/> <input type="button" value="0"/> <input type="button" value="3"/> <input type="button" value="SUMMA"/> <input type="button" value="SUMMA"/> <input type="button" value="SUMMA"/> | 8 PLU NAMN               | 0008. PLU NAMN Tvål                    |
| Tvål <input type="button" value="SUMMA"/> <input type="button" value="SUMMA"/> <input type="button" value="SUMMA"/>   | 9 PLU PRIS 1             |  |
| <input type="button" value="KONTANT"/>  | 12/12/2009<br>P 12:00:00 |  |

I detta exempel vill en kund lämna tillbaka ett paket mjölk (PLU 1) men som har sålts med ett öppet pris.

| Procedur   | Display              | Kvitto  |
|--|----------------------|---|
| <input type="button" value="SKIFT"/> <input type="button" value="RETUR"/> <input type="button" value="FEL"/>   | RETUR                | RETUR<br>Mjök = -6.00   |
| <input type="button" value="6"/> <input type="button" value="00"/> <input type="button" value="PRIS"/> <input type="button" value="1"/> <input type="button" value="PLU"/> | 1*Mjök<br>6.00       | Avrundning 0.00<br>Brutto MOMS 25% -6.00<br>Netto MOMS 25% -5.80<br>MOMS 25% -1.20<br>Total NETTO -5.80<br>Total MOMS -1.20<br>Totalt SEK -6.00 |
| <input type="button" value="KONTANT"/>   | TILLBAKA<br>6.00 SEK | Kontant SEK 0.00<br>Tillbaka SEK 6.00   |

### Tips:

Samma regler gäller om man skall reeturnera direkt på en varugrupp, slå precis som vanligt.

### Rabatter

När man vill använda sig av rabatter kan man antingen göra det på hela kvittot (efter man tryckt på  SUMMA) eller på en specifik vara (direkt efter man slagit in den), proceduren är densamma.

I exemplet nedanför vill man ge 4 % rabatt på hela köpet.

| Procedur  | Display                | Kvitto  |
|---|------------------------|---|
| sålda varor   |                        | SUBTOTAL 356.00   |
| <input type="button" value="SUMMA"/>  | SUBTOTAL<br>356.00 SEK | Avrundning 0.24<br>Brutto MOMS 25% 341.76<br>Netto MOMS 25% 273.41<br>MOMS 25% 68.35<br>Total NETTO 273.41<br>Total MOMS 68.35<br>Totalt SEK 342.00 |
| <input type="button" value="4"/> <input type="button" value="SKIFT"/> <input type="button" value="KORT"/> | Rabatt%-<br>-14.24     |   |
| <input type="button" value="KONTANT"/>  | KONTANT<br>342.00 SEK  | Kontant SEK 342.00  |

Vill man istället ge rabatt i kronor, trycker man först på  SKIFT, sedan  rabattangenten. Man måste dock först aktiverat rabattfunktionen inne i programmeringsläget, Systemflagga 8.

### Priskoll utan registrering

Om man snabbt vill kolla vad en vara kostar utan att göra en registrering, trycker man tangentkombinationen  , skriver sedan in PLU-numret och bekräftar med . För att gå ut ur priskolläget tryck tangentkombinationen   igen.

## Inbetalning - Växelkassa

Inbetalningsfunktionen används för att registrera icke affärsmässiga inbetalningar (depositioner) som exempelvis den ingående växelkassan. Även andra former av insättningar kan göras. Kassaregistret ger möjlighet att skriva in namn och orsak till insättningen.

Tillvägagångssätt för en inbetalning på 500.00 kr:

| Procedur   | Display                              | Kvitto  |
|--|--------------------------------------|---|
| <div style="border: 1px solid black; padding: 2px;"> <span style="font-size: small;">5</span> <span style="font-size: small;">0</span> <span style="font-size: small;">0</span> <span style="font-size: small;">.</span> <span style="font-size: small;">0</span> <span style="font-size: small;">0</span> <span style="font-size: x-small; margin-left: 5px;">SKIFT INBET VAG</span> </div> | <b>INBETALT</b><br><b>500.00 SEK</b> | INBETALT<br>VEM: Elin<br>ORSAK: Växelkassa<br>SIGNATUR:<br><br>Kontant SEK 500.00 |
| <div style="border: 1px solid black; padding: 2px;"> <span style="font-size: x-small;">KONTANT</span> </div>   |                                      |   |
| skriv i namn   | NAMN                                 |   |
| <div style="border: 1px solid black; padding: 2px;"> <span style="font-size: x-small;">SUMMA</span> </div>   |                                      |   |
| skriv i orsak  | ORSAK                                |   |
| <div style="border: 1px solid black; padding: 2px;"> <span style="font-size: x-small;">SUMMA</span> </div>   | <b>0.00</b>                          |   |

## Uttag ur kassan

Uttag ur kassan tillåter dig att registrera uttag av kontanter från kassaregistrets kassalåda som inte sker tillsammans med en försäljning. Man använder den här funktionen när man exempelvis överför pengar till andra kassaregister, kassörsbyte eller vill minska kontantbeloppet i kassalådan. Kassaregistret ger möjlighet att skriva in namn och orsak till uttaget. Ett exempel på ett uttag av 200.00 kr:

| Procedur   | Display                              | Kvitto  |
|--|--------------------------------------|---|
| <div style="border: 1px solid black; padding: 2px;"> <span style="font-size: small;">2</span> <span style="font-size: small;">0</span> <span style="font-size: small;">0</span> <span style="font-size: small;">.</span> <span style="font-size: small;">0</span> <span style="font-size: small;">0</span> <span style="font-size: x-small; margin-left: 5px;">SKIFT UTBET EAN</span> </div> | <b>UTBETALT</b><br><b>200.00 SEK</b> | UTBETALT<br>VEM: Elin<br>ORSAK: Dassavslut<br>SIGNATUR:<br><br>Kontant SEK 500.00 |
| <div style="border: 1px solid black; padding: 2px;"> <span style="font-size: x-small;">KONTANT</span> </div>   |                                      |   |
| skriv i namn   | NAMN                                 |   |
| <div style="border: 1px solid black; padding: 2px;"> <span style="font-size: x-small;">SUMMA</span> </div>   |                                      |   |
| skriv i orsak  | ORSAK                                |   |
| <div style="border: 1px solid black; padding: 2px;"> <span style="font-size: x-small;">SUMMA</span> </div>   | <b>0.00</b>                          |   |

## PROGRAMMERING AV PLU ELLER VGR

Vanligtvis använder man det tillhörande datorprogrammet Euro2A för att konfigurera kassaregistret och där lägga in alla PLUer och VGRer. Detta går även att göra direkt via kassaregistret.

### Ny PLU

I listan nedanför beskrivs hur man programmerar en ny PLU:

1. [4][MODE]
2. [NR][PLU]
3. Skriv in priset du vill ha, [SUMMA]
4. Välj önskad momssats, [SUMMA]
5. Välj ev PLU pris 2, [SUMMA]
6. Välj ev en andra momssats på PLU, [SUMMA]
7. Ändra PLU flagga 1 (se nedan), [SUMMA]
8. Ändra PLU flagga 2 (se följande sida), [SUMMA]
9. Skriv in PLU namn, [SUMMA]
11. EAN kod, [SUMMA]
12. Tryck [KONTANT] för att gå ur programmeringsläget

### PLU flagga 1

| Nr  | Förinställt värde | Betydelse                        | Värden   |
|-----|-------------------|----------------------------------|--|
| 1-2 | 01                | Kopplar en PLU till en varugrupp | 01-30  |
| 3   | 0                 | Beskrivande PLU                  | 0 - nej<br>1 - ja  |
| 4   | 0                 | Typ av PLU                       | 0 - normal PLU<br>1 - enskild PLU  |
| 5   | 0                 | Försäljningsfunktion             | 0 - försäljning förbjuden<br>1 - öppet pris (man måste själv slå in ett pris)<br>2 - fast pris (förprogrammerat pris)<br>3 - 1+2 (man kan både använda ett förprogrammerat pris och själv skriva in ett pris manuellt) |



## BYTE AV KVITTORULLE

Euro-2100TE använder sig av kvittorullar med en bredd på 57 mm. Det är viktigt att man använder kvittorullar av högkvalitativt termopapper då olämpliga kvittorullar kan skada kassaregistrets skrivare och korta dess livslängd. Byte av kvittorulle:

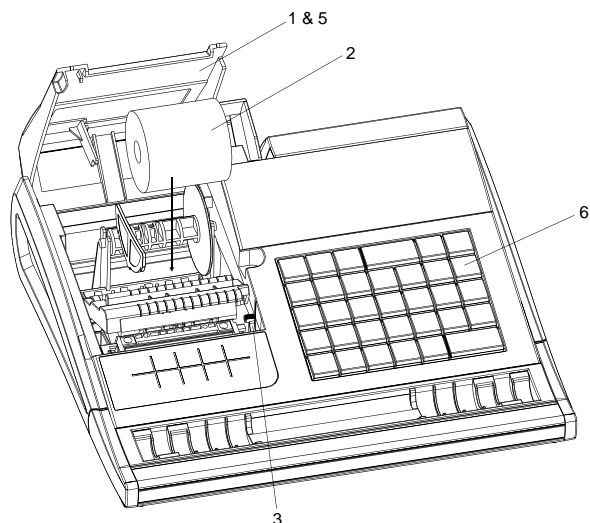









1. Öppna skyddet för kvittorullen genom att ta tag på båda sidorna och dra uppåt/bakåt.
2. Ta bort den gamla hylsan och sätt i en ny kvittorulle.
3. Använd spaken för att lossa skrivarhuvudet och för bak det.
4. Dra fram kvittot och tryck sedan tillbaka skrivarhuvudet igen.
5. Stäng skyddet för kvittorullen och se till att kvittot hamnar utanför.
6. Tryck på  tangenten för att mata ut kvitto och se att kvittorullen är korrekt installerad.

## Byte av valuta

Kassaregistret arbetar med en primär och en sekundär (utländsk) valuta. Vid betalning med utländsk valuta kan man endast använda konanter och få tillbaka växel i svenska kronor.



Exempel: En jacka köps för 2 500 kr. Kunden vill betala kontant med 100 EUR, 1000 SEK med ett kreditkort och resten kontant i SEK.

| Procedur  | Display                          | Kvitto   |
|---|----------------------------------|--|
| sålda varor    | <b>SUBTOTAL</b><br>2500.00 SEK   | SUBTOTAL 2500.00<br>-----<br>Avrundning 0.00<br>Brutto MOMS 25% 2500.00<br>Netto MOMS 25% 2000.00<br>MOMS 25% 500.00<br>Total NETTO 2000.00<br>Total MOMS 500.00<br><b>Totalt SEK 2500.00</b><br>-----<br>Valutakurs<br>1 EUR = 10.747500 SEK<br><b>TOTALT EUR 232.61</b><br><b>KONTANT EUR 100.00</b><br><b>KORT SEK 1000.00</b><br><b>KONTANT SEK 425.50</b> |
|    | <b>SUBTOTAL</b><br>232.61 EUR    |  |
|   | <b>ATT BETALA</b><br>132.61 EUR  |  |
|    | <b>ATT BETALA</b><br>1425.50 SEK |  |
|   | <b>ATT BETALA</b><br>425.50 SEK  |  |
|    | <b>KONTANT</b><br>425.50 SEK     |  |

## KASSAREGISTRETS MENY

Kassaregistret är uppbyggt med fem olika undermenyer (modes):

1. R-mode - Registreringsläget. Används för alla transaktioner och inslag (försäljning).
2. X-mode - X – Rapportering. Alla försäljningsrapporter som skrivs ut i X-mode finns kvar i minnet.
3. Z-mode - Z – Rapportering. Alla rapporter som skrivs ut i Z-mode raderas från minnet.
4. P-mode - Programmeringsläge. Inmatning av PLU, Kassörer, etc.
5. T-mode - Övningsläget. Har alla funktioner som R-mode har, men transaktionerna registreras inte och påverkar därför varken lager eller resultat. På kvittot skrivs Övning för att inte kunna förväxlas med verkliga kvitton.

För att komma in i de olika menyerna trycker man in numret på det mode man vill till, sedan  MODE tangenten. För att exempelvis gå in i registreringsläget trycker man  och för Z-mode trycker man  osv.





































## RAPPORTER

Det finns två olika rapportlägen; X-mode och Z-mode.



















En rapport i X-mode skrivs ut utan att tömma registrets interna minne. Den används för att få en överblick av försäljningen under dagen, när man byter kassör eller liknande. En X-rapport kan skrivas ut vid olika tider på dygnet.

En rapport i Z-mode skriver ut rapporten och raderar den utskrivna informationen från kassaregistrets minne. En Z-rapport brukar skrivas ut en gång per dag när alla köp är avslutade.

För att skriva ut en X-rapport måste man först gå in i X-mode med hjälp av  tangenterna. Skriv sedan ut den önskade rapporten genom att trycka den specifika tangentkombinationen:

| X- rapport                          | Tangentkombination  |
|-------------------------------------|---|
| Kassörsrapport                      |     |
| Ekonomisk rapport (Sammanställning) |    |
| VGR rapport                         |     |
| PLU rapport                         |    |
| Individuella PLUer                  |      |
| Valda PLUer                         | Första PLU-nummer  <br>Sista PLU-nummer    |
| Lagerrapport                        |    |
| Lagerrapport, individuella PLUer    |      |
| Lagerrapport, valda PLUer           | Första PLU-nummer  <br>Sista PLU-nummer    |
| Total (daglig) rapport              |    |
| Periodisk rapport                   |     |
| Timrapport dag                      |    |
| Timrapport periodisk (månatlig)     |     |
| Elektronisk journal, raderas sedan  |  (Ja  , Nej  )   |
| PC Journal                          |  (Ja  , Nej  )   |
| Menyrapporter                       |    |

När man vill skriva ut en Z-rapport går man in i Z-mode med tangentkombinationen . Skriv ut den valda rapporten genom att slå in en speciell tangentkombination:

| Z- rapport                      | Tangentkombination  |
|---------------------------------|---|
| PLU rapport                     |    |
| Individuella PLUer              |      |
| Valda PLUer                     | Första PLU-nummer  <br>Sista PLU-nummer    |
| Total (daglig) rapport          |    |
| Periodisk rapport               |     |
| Timrapport dag                  |    |
| Timrapport periodisk (månatlig) |     |
| Textjournal                     |  (Ja  , Nej  )   |
| Menyrapporter                   |    |